

Manuel d'instructions Appareil de fitness et de massage professionnel

Figure Maker

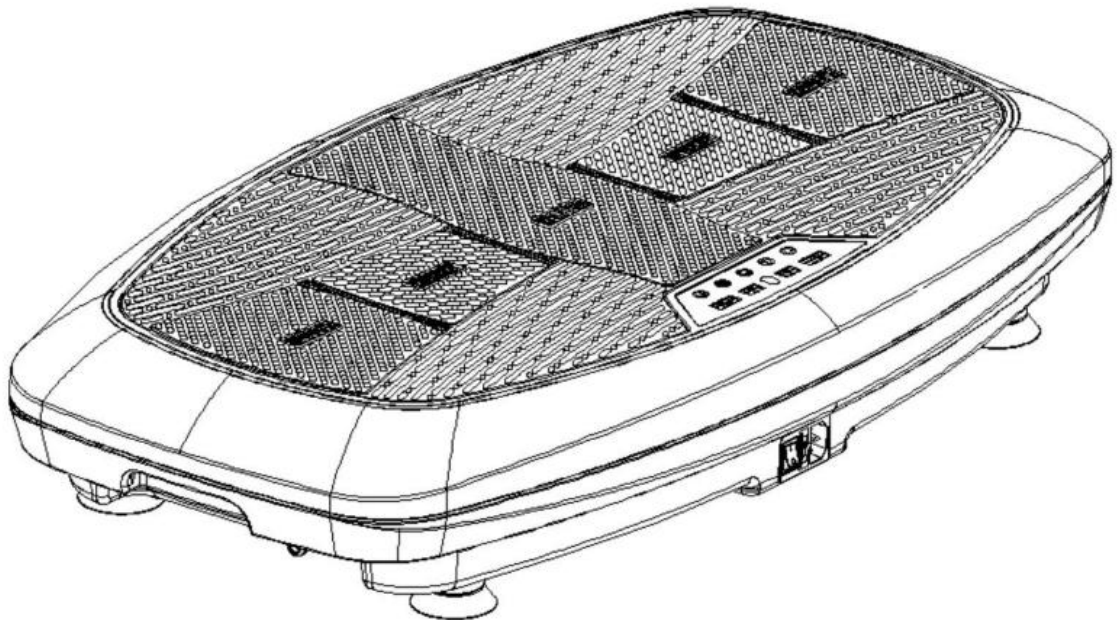

Merci d'avoir acheté notre produit. Veuillez lire attentivement ce manuel avant d'utiliser le produit et respectez les consignes de sécurité pour vous assurer d'utiliser correctement le produit.

Catalogue

Consignes de sécurité · -----	2
Caractéristiques du produit-----	4
Nom et fonctions du produit -----	5
Instructions de suppression du contrôle -----	7
Poses d'exercice recommandées -----	8
Entretien-----	9
Dysfonctionnement et solution courants -----	10
Paramètre technique-----	10

Environnement d'exploitation

- * N'utilisez pas le produit dans des conditions poussiéreuses et humides pour éviter les chocs électriques ou les dysfonctionnements. * N'utilisez pas le produit lorsque la température est supérieure à 40 °C
- * Ne placez pas le produit à l'extérieur ni sous la lumière directe du soleil
- * Veuillez placer le produit sur un sol plat.

Veuillez consulter votre médecin si vous avez l'un des problèmes suivants:

Contre-indications:

- * Sous thérapie ou mal à l'aise
- * Patient tumeur maligne
- * Les femmes enceintes ou les femmes sont en période menstruelle
- * Cardiopath
- * Patients atteints d'ostéoporose
- * Stimulateur cardiaque implantaire ou autres appareils électroniques
- * Enfants de moins de 10 ans ou plus de 60 ans.
- * Désactiver ou avec prothèse
- * Faible en vibration ou en exercice intense
- * Veuillez retirer votre montre, votre bracelet, votre téléphone portable et d'autres objets précieux pour éviter tout dommage, retirez également vos

clés et votre couteau pour éviter de vous blesser.

- * Ne fumez pas lorsque vous utilisez le produit
- * N'utilisez pas d'autres appareils médicaux en même temps.
- * N'utilisez pas le produit à des fins médicales
- * Ne l'utilisez pas après un repas ni bu.
- * Veuillez éloigner l'enfant ou l'animal lorsque vous utilisez le produit, ne placez jamais le doigt ou un autre objet dans l'espace entre le couvercle central et la base
- * La charge maximale est de 120 kg, n'utilisez pas le produit si le poids est supérieur à 120 kg.
- * Une seule personne l'utilise à la fois, ne l'utilisez pas avec deux ni plus de personnes.
- * Ne jamais décomposer, démonter ni modifier le produit par vous-même pour éviter les chocs électriques ou les dysfonctionnements. Veuillez contacter votre revendeur en cas de problème sur le produit.

Veillez cesser d'utiliser le produit et couper l'alimentation également débrancher dans les conditions suivantes:

- * Verser de l'eau ou un autre liquide sur le produit ou retirer le contrôle par accident
- * Tout composant du produit est brisé ou son anormal à l'intérieur. * Se sentir mal à l'aise ou souffrir lors de l'utilisation du produit

- * Coupure de courant inattendue
- * Problèmes de fils et de fiches
- * Veuillez vérifier si la tension correspond au produit
- * Ne touchez jamais la fiche avec les mains mouillées pour éviter les chocs électriques
- * Veuillez prendre la fiche lorsque vous débranchez le produit, ne tirez pas, ne pliez pas ou ne tordez pas le fil.
- * Veuillez mettre l'interrupteur d'alimentation en position d'arrêt et débrancher le produit si vous ne l'utilisez pas pendant une période ou en cas de coupure de courant inattendue. * N'utilisez jamais le produit si le fil est endommagé. Veuillez éteindre et débrancher le produit, puis contactez le personnel de maintenance professionnel.

Caractéristiques: Ceci est un produit de fitness. Vous pouvez non seulement utiliser séparément la fonction d'oscillation ou de vibration, mais également utiliser ces deux fonctions en même temps. Ce produit peut aider à brûler les graisses supplémentaires de votre corps, voire à améliorer votre condition physique. Le mouvement d'équilibre latéral et l'amplitude superposée sont la thérapie de base pour atteindre la combustion des graisses supplémentaires et améliorer les objectifs de fitness. La combustion des calories en utilisant le produit pendant 5 à 10 minutes est presque la même chose que le jogging pendant 1 heure, et le

taux de combustion des calories est 30 fois supérieur à celui du vélo, ce qui peut vous aider à façonner votre corps si facilement. La conception de ce produit est très humanisée, il dispose de 30 étapes de vitesse pouvant répondre à différents besoins d'âges différents, il est également très pratique et le résultat est évidemment. La vibration à haute fréquence et à faible amplitude peut également réduire le mauvais effet de l'arthrite sur les pieds et les jambes déséquilibrées, causé par une longue absence de marche des personnes âgées. Tous les cercles sociaux l'ont confirmé et Asia TV l'a également signalé.

Il convient donc à chaque membre de la famille. Une chose importante est que les sports peuvent aider à brûler les graisses supplémentaires, mais ne vous obligent pas à suivre un régime, donc ils ne rebondiront pas. En utilisant uniquement ce shaper corporel d'exercice aérobic pendant 5 à 10 minutes, vous pouvez brûler les calories supplémentaires du jogging d'une heure. Donc, seulement 5 minutes, un homme peut avoir un corps solide et en forme, une femme peut avoir une forme de corps charmante. Il peut également améliorer votre métabolisme et anti-vieillessement. Vous pouvez l'utiliser sans aucun souci et cela peut vous apporter santé, beauté et confiance.

Nom et fonctions du produit

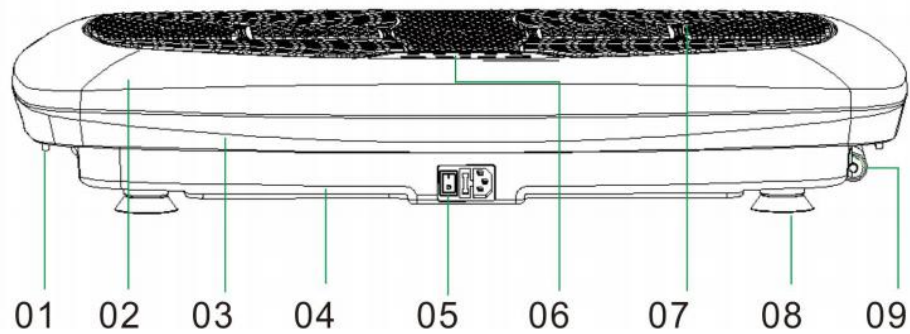

- 01. Poignée
- 02. Support Foot
- 03. Sous couverture
- 04. Affichage
- 05. Switch
- 06. Couverture centrale
- 07. Pieds de pied
- 08. Couvercle supérieur
- 09. Crochet

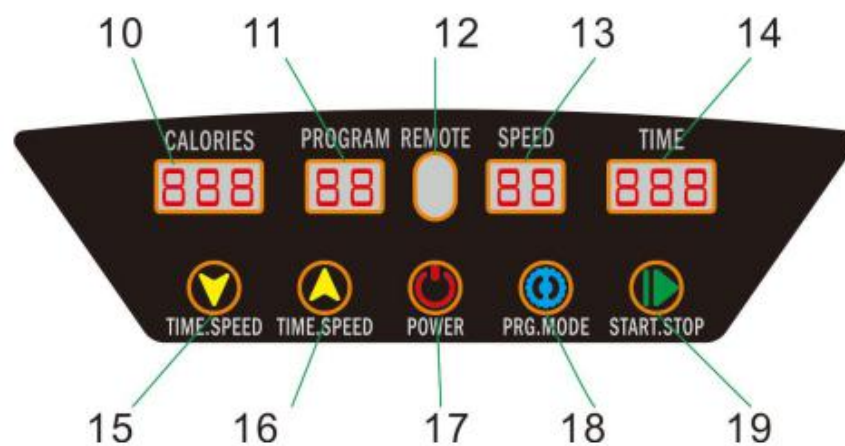

- 10. Calorie
- 11. Programme
- 12. Récepteur de signal de suppression de contrôle
- 13. Vitesse
- 14. Heure
- 15. Time / Speed -
- 16. Time / Speed +

- 17.On / Off
- 18.Programme / Modes
- 19.Start / Stop

Affichage du changement de vitesse du programme automatique:

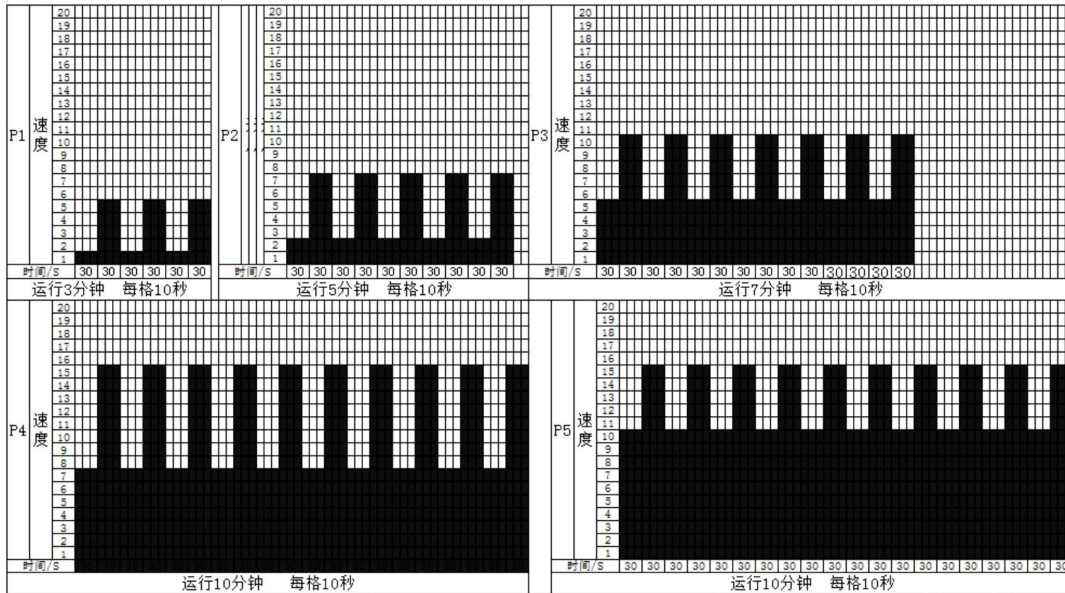

- 1.Affichage des calories: calories: affichage des calories
2. Mode de programmation: affichage du programme, mode manuel, mode automatique (P1-P2-P3-P4-P5)
- 3.REMOTE: récepteur de signal pour télécommande
- 4.VITESSE: Ajustez la vitesse de 1-20
- 5.Time: Affiche le temps de 10 à 1 minute.
- 6.Time / Speed -: Pour le mode manuel, ajustez la vitesse (de 20 à 1 étape), ou ajustez le temps d'exécution (de 10 à 1 minute)
- 7.Time / Speed +: pour le mode manuel, ajustez la vitesse (de 1 à 30 étapes) ou ajustez le temps d'exécution (de 1 à 10 minutes)
8. commutateur

9. Mode de programmation: appuyez pour changer de mode dans l'ordre du mode manuel, mode automatique P1, P2, P3, P4, P5

10. Appuyez sur le bouton pour arrêter

Instructions relatives aux fonctions de la télécommande

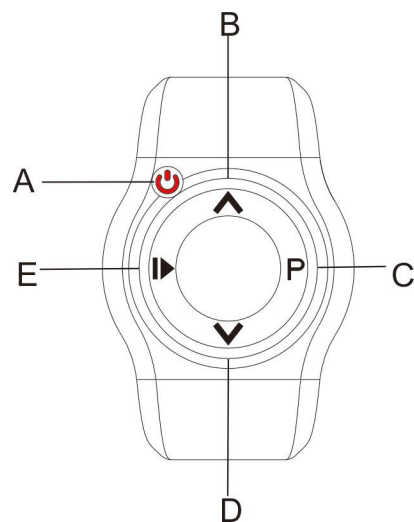

A: Interrupteur, appuyez dessus pour activer le panneau de commande, appuyez à nouveau pour éteindre.

B: Time / Speed +: pour le mode manuel, ajustez la vitesse (de 1 à 20 étapes) ou ajustez le temps d'exécution (de 1 à 10 minutes)

C: Mode programme: Appuyez pour changer de mode dans l'ordre de P1, P2, P3, P4, P5

D: Time / Speed -: Pour le mode manuel, ajustez la vitesse (de 20 à 1 étapes), ou ajustez le temps d'exécution (de 1 à 10 minutes)

E: Start / Stop: Appuyez pour démarrer, appuyez à nouveau pour arrêter. Circulant successivement.

Poses d'exercice recommandées



1. Debout avec les jambes séparées, la distance entre elles est égale à votre buste. Tenez-vous droit pour augmenter la vibration au niveau des hanches et des reins.



2. Tenez-vous sur l'appareil avec les genoux pliés pour que vos cuisses prennent plus de vibrations



3. Asseyez-vous sur la chaise ou le canapé et placez vos jambes sur le bord de l'appareil afin que vos cuisses et vos jambes puissent vibrer en même temps.



4. Assis sur un tapis un peu en arrière et en soutenant à deux mains, placez le bas de votre jambe sur le bord de l'appareil pour effectuer un massage par vibration pour le bas de vos jambes.



5. Soutenez votre corps avec les bras séparés sur l'appareil et à genoux un peu en avant sur un tapis, pour faire un massage par vibration pour votre articulation de l'épaule.

Nettoyage et entretien du produit

Nettoyage de la surface

Avant le nettoyage, vérifiez que l'appareil est déjà éteint et que la fiche est déjà débranchée. Le tapis et le boîtier en cuir peuvent être nettoyés avec un chiffon humide, puis essuyés avec un chiffon sec.

Prudent! Les agents de nettoyage caustiques et volatils tels que le benzène, le réducteur, l'alcool, l'essence, etc. ne doivent pas être utilisés. Sinon, cela entraînera une décoloration de la peinture ou des fissures ou de la corrosion de la structure interne.

Télécommande

Le nettoyage de la télécommande avec un chiffon humide peut provoquer une panne. Par conséquent, nettoyez-le avec un chiffon sec.

Entretien

Veillez vérifier que l'appareil est éteint et que la fiche est débranchée. Essuyez ensuite la poussière et la crasse, gardez le produit propre et loin des endroits chauds et humides. Si vous ne souhaitez pas utiliser l'appareil pendant une longue période, couvrez-le avec un cache-poussière (achat en option) afin qu'il ne soit pas sale.

Dysfonctionnement et solution:

S/N	Mauvais fonctionnement	Cause	Solution
1	Pas d'alimentation	Fiche mal insérée	Branchez la fiche correctement
		court-circuit car le fusible a sauté.	Appuyez sur le commutateur pour vérifier si le voyant est allumé.
2	Son anormal	C'est le bruit de la course mais pas de l'échec. C'est normal.	Pas besoin d'opération
3	Télécommande inopérante	Les piles sont vides	Changer la batterie
		la distance de fonctionnement est trop éloignée	La distance de fonctionnement maximale est de 2,5 m
4	Un produit inattendu s'arrête lorsqu'il est en cours d'exécution	Le temps de travail initial est terminé, la protection contre les surcharges du moteur est activée	Attendez 10 minutes et réessayez ou redémarrez le produit une fois le moteur refroidi.
5	Incapacité du produit à répondre à l'opération	Vous pouvez l'utiliser trop de fois en peu de temps	Éteignez et redémarrez

Paramètres techniques

Nom du produit: Figure

Type de fabricant: JF-B01C

Tension nominale: 220-240V, 50Hz

Puissance nominale: 150W

Niveau de sécurité: ClasseII