

# Extracteur de jus



## Notice en français

Lisez attentivement ce manuel d'instructions avant d'utiliser ce produit.

## **NOTES IMPORTANTES :**

Lors de l'utilisation de cet appareil électrique, des précautions de sécurité de base doivent toujours être suivies, notamment les suivantes :

- a). Lisez toutes les instructions avant d'utiliser.
- b). Pour vous protéger contre les risques de choc électrique, ne placez pas le boîtier du moteur dans l'eau ou tout autre liquide.
- c). Une surveillance étroite est nécessaire lorsque l'appareil est utilisé par ou à proximité d'enfants
- d). Débranchez-le de la prise lorsqu'il n'est pas utilisé, avant d'ajouter ou de retirer des pièces et avant de le nettoyer.
- e). Évitez tout contact avec les pièces mobiles
- f). Ne pas faire fonctionner un appareil dont le cordon ou la fiche est endommagé ou après un dysfonctionnement de l'appareil, ou s'il est tombé ou endommagé de quelque manière que ce soit. Retournez l'appareil au plus proche autorisé. Agent de service pour examen, réparation ou réglage électrique ou mécanique.
- g). L'utilisation d'accessoires n'est pas recommandée car ils peuvent provoquer un incendie, des décharges électriques ou des blessures.
- h). Ne pas utiliser à l'extérieur
- i). Ne laissez pas le cordon pendre sur le bord de la table ou du comptoir
- j). Ne laissez pas le cordon toucher la surface chaude, y compris le poêle

## **CONSERVEZ CES INSTRUCTIONS :**

N'utilisez pas l'appareil si le tamis rotatif est endommagé

Si le cordon d'alimentation est endommagé, il doit être remplacé par le fabricant, un réparateur agréé ou des personnes de qualification similaire afin d'éviter tout danger.

## **CONSIGNES DE SÉCURITÉ :**

Assurez-vous toujours que le couvercle de l'extracteur est bien fixé avant de mettre le moteur en marche.

Ne desserrez pas les pinces pendant que l'extracteur est en marche.

Assurez-vous de mettre l'interrupteur en position OFF après chaque utilisation de votre presse-agrumes. Assurez-vous que le moteur s'arrête complètement avant de le démonter.

Ne mettez pas vos doigts ou d'autres objets dans l'ouverture de l'extracteur pendant son fonctionnement. Si des aliments se logent dans l'ouverture, utilisez un poussoir ou un autre fruit ou légume pour le pousser vers le bas.

Lorsque cette méthode n'est pas possible, éteignez le moteur et démontez le presse-agrumes pour retirer les aliments restants.

N'utilisez pas l'appareil si le tamis rotatif est endommagé.

Débranchez avant de nettoyer et avant d'assembler ou de retirer des pièces. Éteignez avant de nettoyer et avant d'assembler ou de retirer des pièces. La lame de coupe est extrêmement tranchante, utilisez donc toujours un poussoir.

## INFORMATIONS TECHNIQUES :

Tension / fréquence:

220V-240V 50/60Hz (350W)

Capacité en jus: 0,8 litre Capacité en pulpe: 1,5 litre

## LISTE DES PIÈCES :

1. Poussoir
2. Couvercle supérieur
3. Filet à jus
4. Bague du milieu
5. Haut du corps
6. Pot à jus
7. Récipient à pulpe

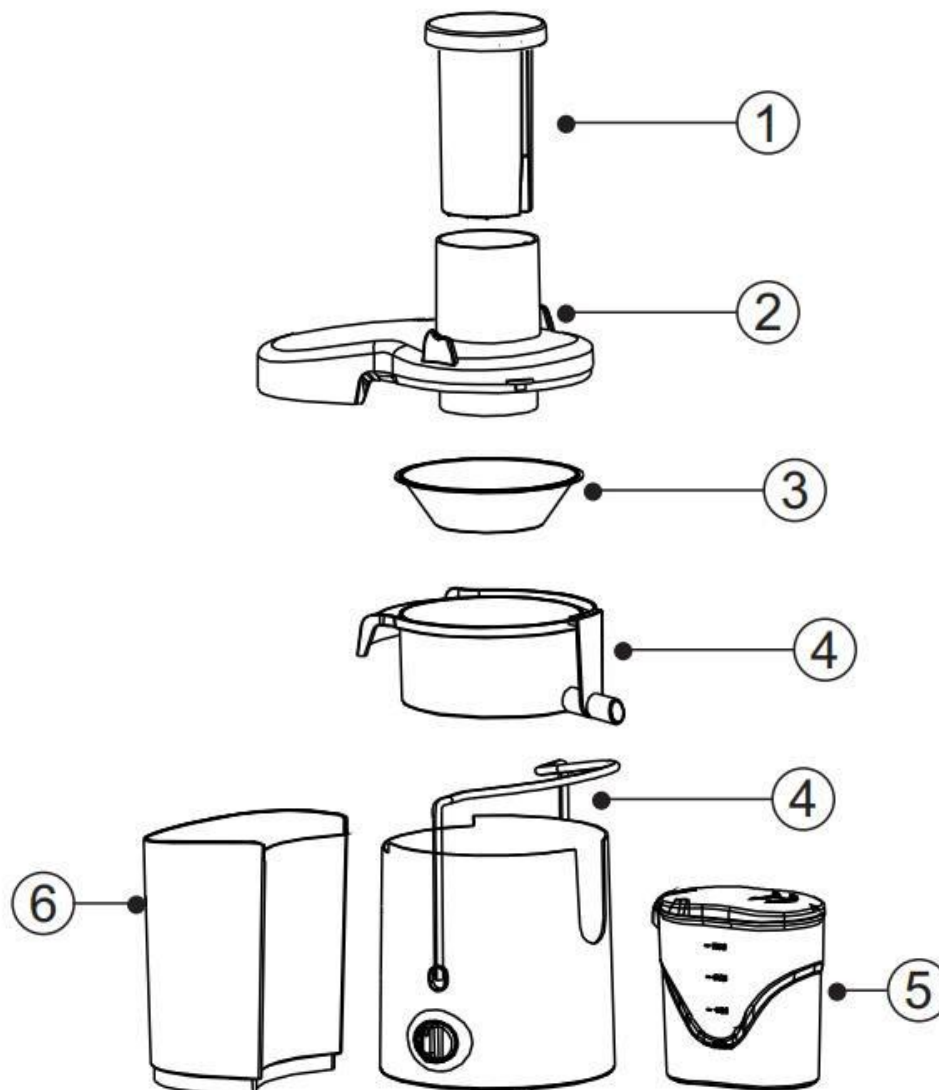

## **CONSEILS SPÉCIAUX UTILES POUR LES MEILLEURES PERFORMANCES :**

- Ne mettez aucun fruit ou légume dans votre presse-agrumes tant que l'appareil n'est pas sous tension.  
Retirez les grosses graines des fruits comme la pêche, la mangue, etc. car la graine endommagera la lame de l'unité.
- Le presse-agrumes a deux vitesses. La vitesse élevée est pour les fruits et légumes durs comme les pommes, les carottes, etc. et la vitesse lente est pour les fruits et légumes mous tels que la pastèque, les raisins et les fraises
- N'utilisez pas de bananes ou d'avocats car ils ne contiennent pas de jus et obstrueront le presse-agrumes. Laissez le presse-agrumes fonctionner pendant quelques minutes avant de l'éteindre pour permettre à tout excès de jus d'être extrait de la pulpe. Attendez que le moteur s'arrête de tourner avant de démonter.
- N'immergez pas la machine entière dans l'eau ou le liquide à aucun moment.

## **ASSEMBLÉ**

Avant la première utilisation, il est judicieux de vous familiariser avec le montage / démontage de l'unité.

1. L'appareil doit être débranché du secteur avant le montage ou le démontage.
2. Placez le récipient à pulpe sous la buse à gauche de la machine.  
Placez le récipient à jus sous la buse à droite de la machine.
3. Fixez le récipient à résidus sur le corps principal et fixez le filet du filtre en place.
4. Fixez le couvercle transparent supérieur et fermez et placez le presse-agrumes dans la goulotte.
5. Assurez-vous que le boîtier est verrouillé avec les casiers de sécurité en place en les accrochant sur le couvercle supérieur et en les poussant vers le bas jusqu'à ce qu'ils se clipsent en place.
6. Le presse-agrumes ne fonctionnera pas pour des raisons de sécurité si les casiers de sécurité ne sont pas correctement verrouillés.

## **DÉMONTAGE**

1. Retirez le presse-agrumes et les conteneurs de pulpe et de jus.
2. Pour retirer le haut du corps, tirez les deux casiers de sécurité vers le bas à partir du bas. Relâchez et soulevez le capot supérieur.
3. Soulevez le filet du filtre en tirant doucement vers le haut
4. Levée du conteneur de résidus

## **JUS**

1. Assemblez la machine comme décrit ci-dessus.
2. Connectez à l'alimentation secteur.
3. Retirez le Juicer Stick (il se soulève simplement)
4. Assurez-vous que le presse-agrumes et les conteneurs de pulpe sont en place
5. Démarrez la machine à l'aide de l'interrupteur d'alimentation et tournez-la en position 1 pour lent et en position 2 pour rapide
6. Ajoutez lentement les morceaux de fruits / légumes via la goulotte à l'aide du Juicer Stick pour faire descendre les fruits dans la goulotte. N'oubliez pas d'enlever les grosses pierres dans les fruits ou les écorces que vous ne mangeriez pas

normalement

7. L'extracteur de jus est efficace mais ne surchargez pas la machine en faisant trop avancer à la fois.
8. Une fois que le réservoir de jus est plein, vous pouvez vider le jus dans un autre récipient, puis reprendre le jus.
9. Une fois que le récipient à pulpe est plein, mettez le presse-agrumes hors tension et démontez-le comme décrit ci-dessus. Vider les sédiments du récipient à sédiments et remonter comme décrit ci-dessus. Allumez l'alimentation secteur, vous pouvez maintenant poursuivre l'extraction du jus.

Remarques: La quantité de jus produite dépend du type de fruit / légume utilisé et de sa maturité. Ne mettez par exemple que ce que vous mangez normalement; Les kiwis doivent être pelés en premier. Ne placez jamais d'objets pointus dans la goulotte

**Veillez noter** que les bananes ne sont pas suffisantes pour les extracteurs de jus en raison de la structure du fruit.

### **COMMENT NETTOYER :**

Éteignez l'interrupteur d'alimentation et attendez que le moteur s'arrête complètement. Avec les mains sèches, débranchez le cordon d'alimentation de la prise électrique.

Démontez les pièces de l'extracteur.

Nettoyez toutes les autres pièces, à l'exception du boîtier du moteur, dans de l'eau chaude savonneuse. Un détergent doux est recommandé. Bien rincer et bien sécher.

Le récipient et le filtre en acier inoxydable vont au lave-vaisselle. Ne plongez jamais le boîtier du moteur dans de l'eau ou des liquides. Il est conseillé de placer les composants en plastique dans le panier supérieur de votre lave-vaisselle ou de les laver à la main.

### **Le boîtier du moteur ne passe pas au lave-vaisselle :**

Pendant que l'appareil est débranché, essuyez la base avec un chiffon doux humide ou une éponge. Ne plongez pas la base du moteur dans l'eau ou dans des liquides. Ne pas vaporiser avec de l'eau ou tout autre liquide.

Pour nettoyer le filtre et la lame, tenez-les sous l'eau courante propre. Utilisez une brosse à vaisselle à poils doux doucement pour nettoyer complètement la pulpe du filtre et du disque de la lame.

Rincez le filtre de l'extérieur sous l'eau courante.

Séchez soigneusement toutes les pièces, puis assemblez le presse-agrumes et mettez l'appareil sous tension pour faire sortir tout excès d'eau dans le filtre et le récipient.

Assurez-vous que l'unité et les pièces sont complètement sèches, puis rangez-les dans un endroit frais et sec.