

Notice en Français

Manuel d'utilisation iSUP

1. Liste de colisage

Le forfait comprend :

SUP gonflable × 1

Pagaie de sup réglable × 1 ;

Aileron central amovible × 1 ;

Pompe à double action haute pression × 1 ;

Kit de réparation (PVC+colle+clé)×1 ;

Sac à dos × 1 ;

Manuel d'utilisation × 1 ;

Laisse de bobine × 1

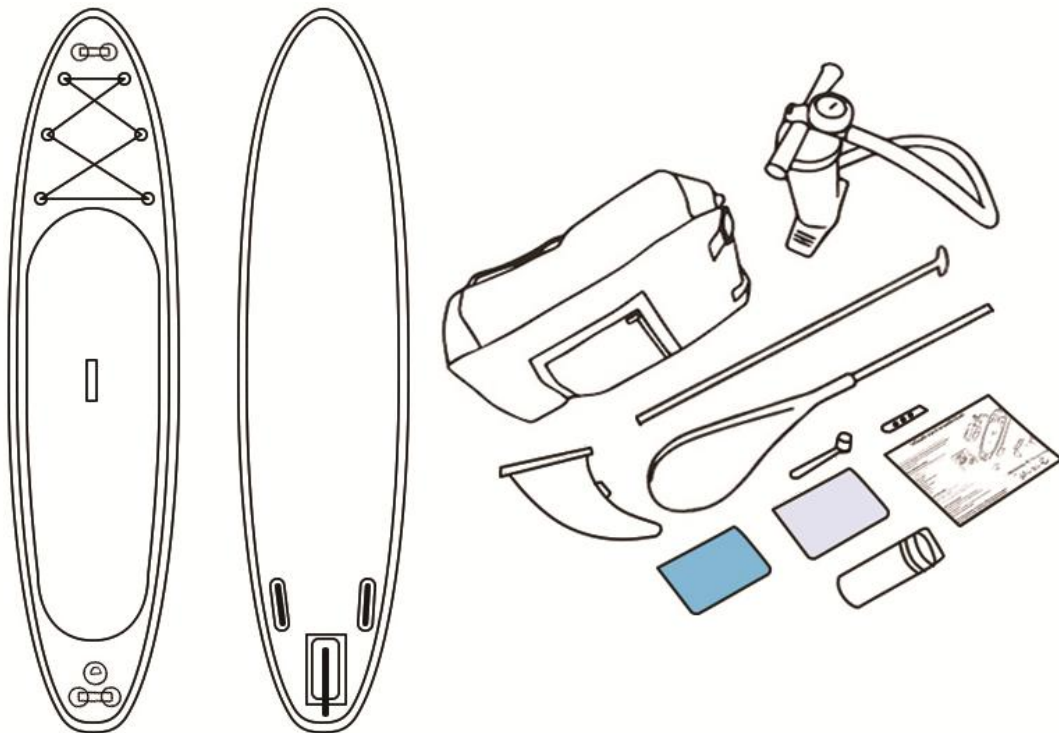

2. Rappel chaleureux

Un iSUP de longue durée a besoin de vos soins, le conseil ci-dessous mérite votre attention :

1. $PSI \leq 15PSI$ (veuillez faire plus attention à la pression lors de l'utilisation de la pompe électrique, ne pas trop gonfler).

2. Pompe en utilisant l'instruction: le côté marqué "OUT" est pour le gonflage, l'autre côté marqué avec "IN" est pour le dégonflage, ce qui peut extraire l'air rapidement (uniquement lorsque la pression atteint une certaine quantité de PSI, le manomètre le percevoir et pousser le pointeur pour se déplacer/tourner, normalement 5 PSI).

3. Évitez la surexposition constante pendant longtemps au soleil impitoyable pour protéger la planche sup de la déformation

4. Coupez les ongles de votre chien ou mettez un coussin de traction s'il se tient devant la pagaie iSUP pour éviter les

rayures.

5. Stockage: rincez votre planche à l'eau douce, séchez complètement, rangez l'aileron dégonflé et à l'abri du soleil.

3. Installation de gonflage et d'aileron

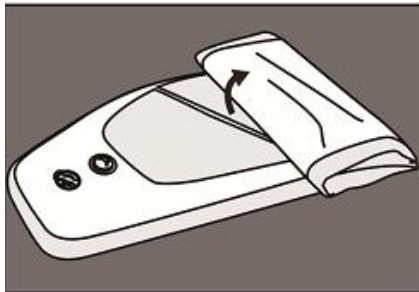

3-1 Dérouler



3-2 Raccordement de la pompe

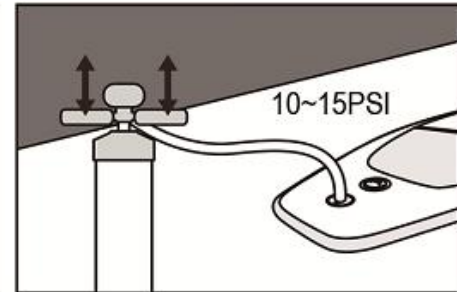

3-3 Gonflage

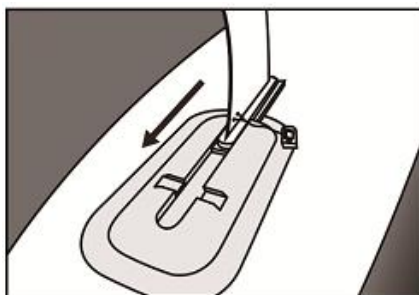

3-4 Glisser l'aileron

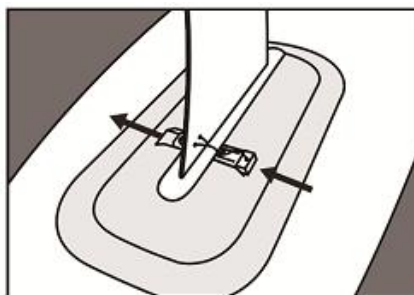

3-5 Cilper la nageoire

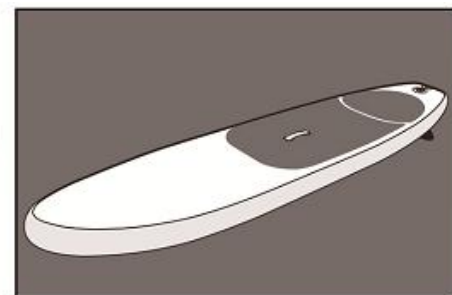

3-6 Finition

4. Déflation et retrait des ailerons

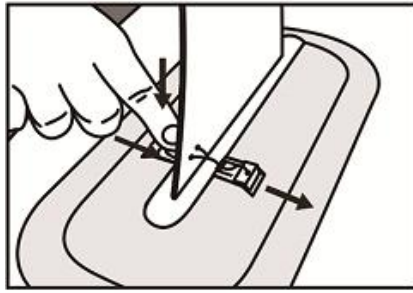

4-1 Faites glisser le clip

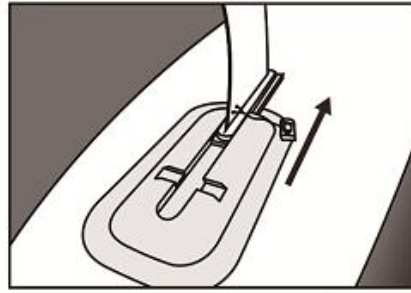

4-2 Retirer l'aileron



4-3 Pomper l'air

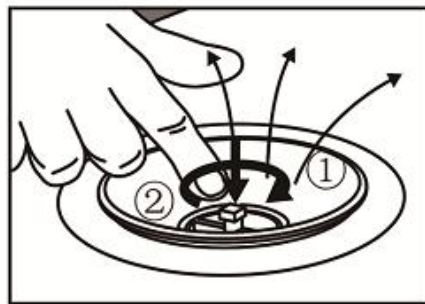

4-4 Appuyez pour dégonfler

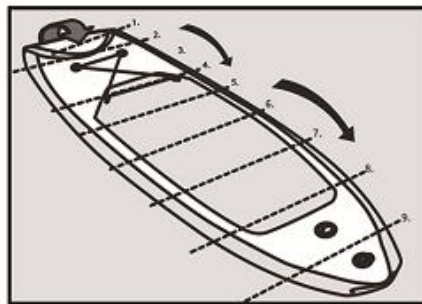

4-5 Enrouler

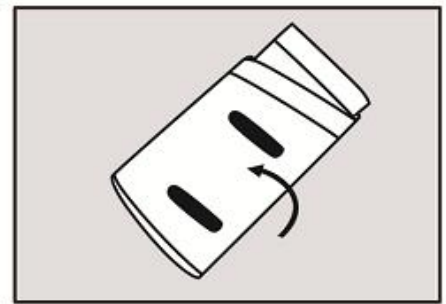

4-6 Finition

5. Valve & Fin Introduction

La pointe en plastique en position inférieure est destinée au dégonflage, restez en position supérieure pour le gonflage et évitez les fuites d'air, veuillez consulter l'illustration schématique à droite.

Cas besoin de votre attention:

1. Lorsqu'il y a une fuite d'air de la valve ou si l'air ne peut pas être gonflé dans l'iSUP, veuillez d'abord vérifier la position de la pointe en plastique, maintenez-la dans la position supérieure.

Si tout va bien, veuillez suivre case2.

2. La valve peut parfois se desserrer, veuillez utiliser la clé pour la serrer.

3. Si la valve est cassée, vous pouvez également utiliser la clé pour la remplacer.

Voir les détails du diagramme ci-dessous.

5-1

Dégonfler
Position inférieure



Plume en plastique

Gonfler
Position plus haute

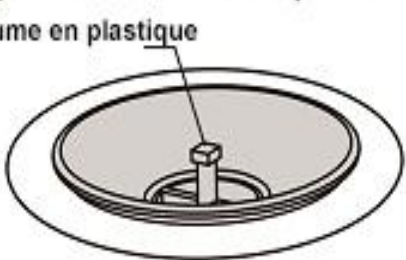

Plume en plastique

5-2

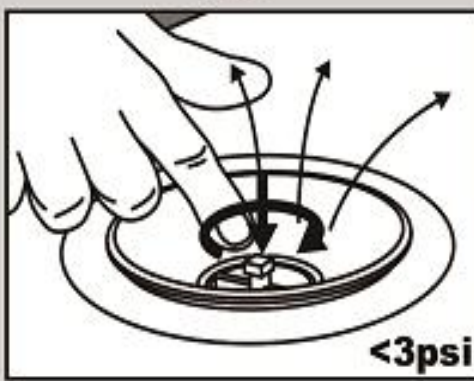

<3psi

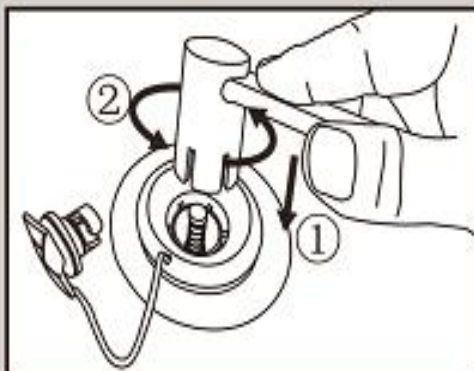

5-3

